

ビームラックル(角・丸パイプ・H形鋼・C形鋼組合せ用)

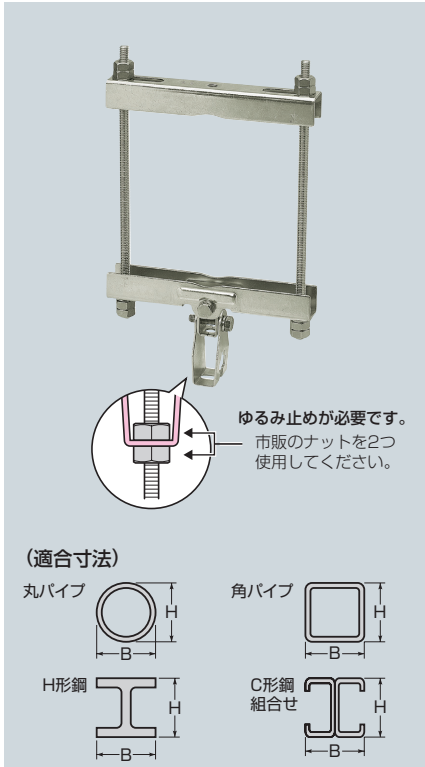

●吊りボルトを下げ、ラック・ダクト等の支持に使用します。

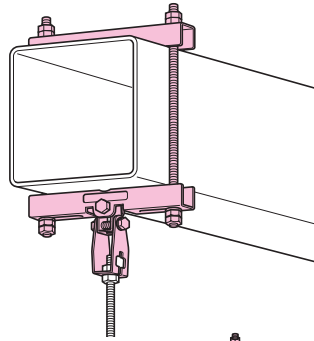

取付手順

片側を予めナットで挟んで固定しておくと、作業が容易です。

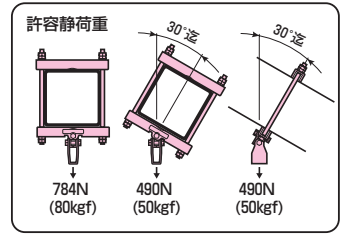

※推奨ボルト締付けトルク → 1497頁

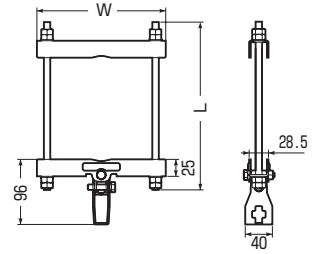

■電気垂鉛めっき仕様 RoHS対応

| 適合ボルト | 品番 | 適合鋼材幅(B) | 適合鋼材高さ(H) | W | L | 入数 | 副入数 | 希望小売価格(税抜) |
|-------|-----------|-----------|-----------|-----|-----|----|-----|------------|
| W3/8 | SGPA-10-3 | 60~105mm | 100mm以下 | 140 | 190 | 20 | 1 | 2,580 |
| | SGPA-15-3 | 90~155mm | 150mm以下 | 190 | 240 | 20 | 1 | 2,940 |
| | SGPA-20-3 | 140~205mm | 200mm以下 | 240 | 290 | 10 | 1 | 3,560 |
| W1/2 | SGPA-10-4 | 60~105mm | 100mm以下 | 140 | 190 | 20 | 1 | 2,710 |
| | SGPA-15-4 | 90~155mm | 150mm以下 | 190 | 240 | 20 | 1 | 3,060 |
| | SGPA-20-4 | 140~205mm | 200mm以下 | 240 | 290 | 10 | 1 | 3,690 |

在庫問合せ品

●溶融めっき仕様も受注品として承ります。品番末尾にDを付けてご注文ください。